



URBANE

URBANISME . ARCHITECTURE . PAYSAGE

# COMMUNE DE CORDES-TOLOSANNES TARN ET GARONNE (82)

## SERVITUDES D'UTILITE PUBLIQUE LISTE ET PLAN DES SUP



# P.L.U.

Plan local d'urbanisme

4-2

- ÉLABORATION

> Arrêté le :

> Approuvé le :

- MODIFICATIONS

- VISA

> Date

> Signature de M. le Maire

## **Cordes Tolosannes**

(Elaboration 2009)

### **SERVITUDES**

#### **EL 3 – COURS D'EAU DOMANIAUX**

##### **Servitudes de marchepied**

---

Application du code du domaine public fluvial et de la navigation intérieure concernant ces servitudes :

- aux cours d'eau domaniaux rayés de la nomenclature des voies navigables ou flottables et demeurant classés dans le domaine public (servitudes de marchepied de 3,25 mètres sur les deux rives, article 15 du code du domaine public fluvial et de la navigation intérieure).

Le report de la servitude EL 3 devra être effectué sur les plans des servitudes.

**SERVITUDES**

**AC1 – MONUMENTS HISTORIQUES**

**Servitudes relatives à la protection des monuments historiques**

---

Les monuments historiques protégés de la commune doivent être identifiés sur les plans des servitudes par le symbole graphique correspondant à la servitude AC 1 (★). Leurs périmètres de protection devront également y être reportés conformément au plan ci-joint.

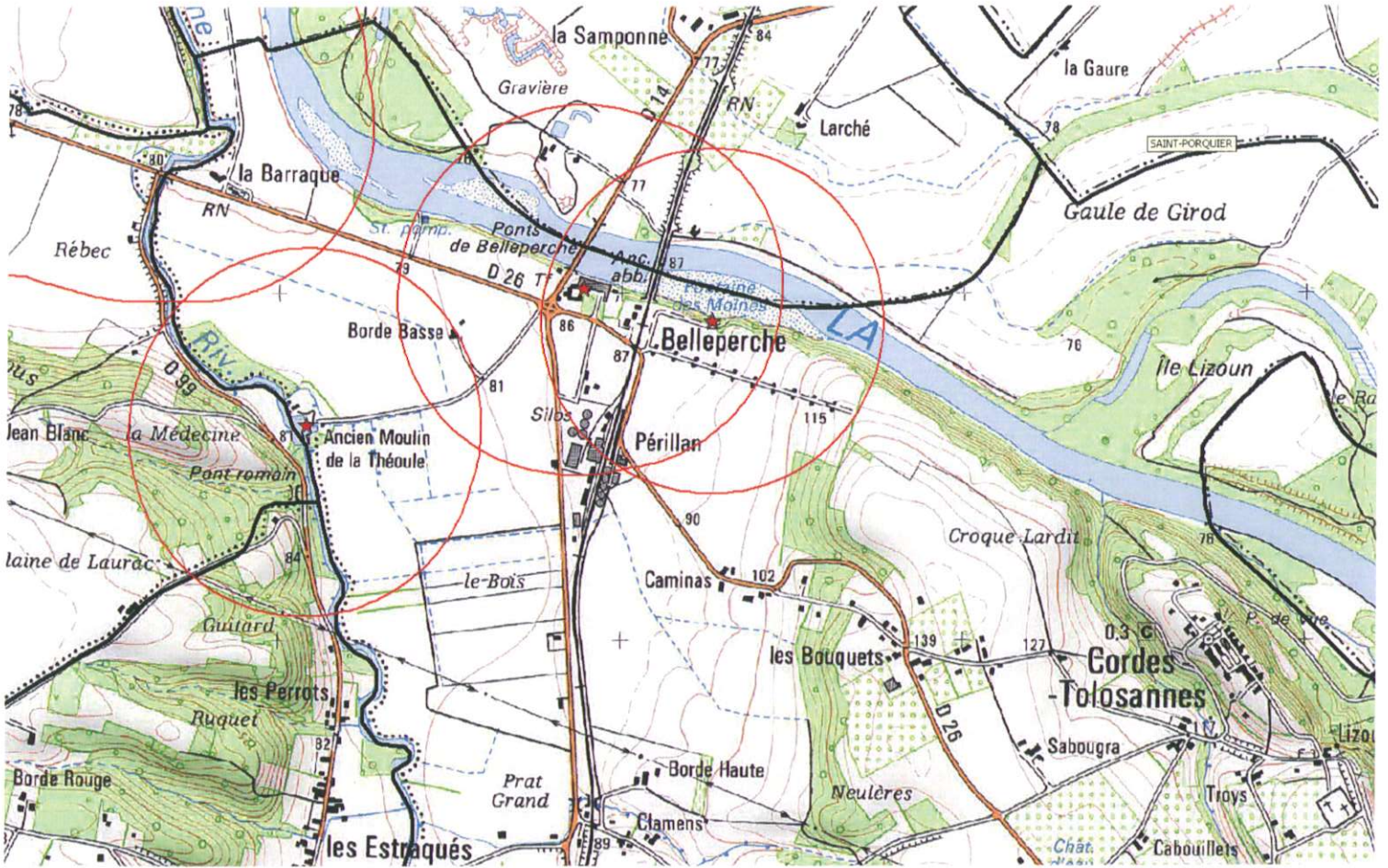

★ monuments historiques



Périmètre 500 m

## Cordes Tolosannes

(Elaboration 2009)

### SERVITUDES

#### I 4 - ELECTRICITE

##### **Servitudes relatives à l'établissement de canalisations électriques**

Servitudes d'ancrage, d'appui, de passage, d'élagage et d'abattage d'arbres

Les ouvrages du réseau de transport d'électricité intéressant la commune de Cordes Tolosannes sont à reporter en servitudes d'utilité publique I 4 au plan local d'urbanisme. Les plans fournis par le gestionnaire du Réseau de Transport d'Électricité (RTE) font apparaître le tracé et l'appellation de ces ouvrages conformément au plan ci-joint.

La fiche Électricité I 4 et la liste des ouvrages existants (ci-dessous) sont à insérer dans le recueil des servitudes d'utilité publique.

Ouvrage haute tension
Indice B > 50 kv

Il est recommandé de stipuler dans le document d'urbanisme, dans les dispositions générales ou les dispositions applicables à chaque zone, qu'en cas de constructions d'ouvrages d'alimentation électrique, ceux-ci seront conformes aux dispositions des règlements d'administration publique et des arrêtés interministériels pris en application de la loi du 15 juin 1906, à l'exclusion de toute autre limitation instituée par le document d'urbanisme dans chacune des zones appelées à être traversée.

P. J. :

- plan des ouvrages existants
- fiche I 4

## **ELECTRICITE - FICHE «I4»**

### **I - GENERALITES**

Servitudes relatives à l'établissement des canalisations électriques.

Servitudes d'ancrage, d'appui de passage, d'élagage et d'abattage d'arbres.

Loi du 15 juin 1906, article 12 modifié par les lois du 19 juillet 1922, du 13 juillet 1925 (art. 298) et du 4 juillet 1935, les décrets des 27 décembre 1925, 17 juin et 12 novembre 1938 et le décret n° 67-885 du 6 octobre 1967.

Article 35 de la loi n° 46.628 du 8 avril 1946 portant nationalisation de l'électricité et du gaz.

Ordonnance n° 58-997 du 23 octobre 1958 (art. 60) relative à l'expropriation portant modification de l'article 35 de la loi du 8 avril 1946.

Décret n° 67-886 du 6 octobre 1967 sur les conventions amiables portant reconnaissance des servitudes de l'article 12 de la loi du 15 juin 1906 et confiant au juge de l'expropriation la détermination des indemnités dues pour imposition des servitudes.

Décret n° 85-1 109 du 15 octobre 1985 modifiant le décret n° 70-492 du 11 juin 1970 portant règlement d'administration publique pour l'application de l'article 35 modifié de la loi n° 46-628 du 8 avril 1946, concernant la procédure de déclaration d'utilité publique des travaux d'électricité et de gaz qui ne nécessitent que l'établissement de servitudes ainsi que les conditions d'établissement des dites servitudes.

Circulaire n° 70-13 du 24 juin 1970 (mise en application des dispositions du décret du 11 juin 1970 complétée par la circulaire n° LR/A-033879 du 13 novembre 1985 (nouvelles dispositions découlant de la loi n° 83-630 du 12 juillet 1983 sur la démocratisation des enquêtes publiques et du décret n° 85-453 du 23 avril 1985 pris pour son application). Ministère de l'Industrie et de l'Aménagement du Territoire (Direction Générale de l'Industrie et des Matières Premières, Direction du Gaz, de l'Electricité et du Charbon).

### **II - PROCEDURE D'INSTITUTION**

#### **A - PROCEDURE**

Les servitudes d'ancrage, d'appui, de passage, d'élagage et d'abattage d'arbres bénéficient :

- aux travaux déclarés d'utilité publique (art.35 de la loi du 8 avril 1946) ;
- aux lignes placées sous le régime de la concession ou de la régie réalisée avec le concours financier de l'Etat, des Départements, des Communes ou des Syndicats de Communes (art.298 de la loi du 13 juillet 1925) et non déclarées d'utilité publique (1).

La déclaration d'utilité publique des ouvrages d'électricité en vue de l'exercice de servitudes est obtenue conformément aux dispositions des chapitres I et II du décret du 11 juin 1970 modifié par le décret n° 85.1 109 du 15 octobre 1985.

La déclaration d'utilité publique est prononcée :

- soit par arrêté préfectoral ou arrêté conjoint des Préfets des Départements intéressés et en cas de désaccord par arrêté du Ministre chargé de l'électricité, en ce qui concerne les ouvrages de distribution publique d'électricité et de gaz et des ouvrages du réseau d'alimentation générale en énergie électrique ou de distribution aux services publics d'électricité de tension inférieure à 225 kV (art.4, alinéa 2, du décret n° 85-1 109 du 15 octobre 1985).
- soit par arrêté du ministre chargé de l'électricité ou arrêté conjoint du ministre chargé de l'électricité et du ministre chargé de l'urbanisme s'il est fait application des articles L. 123-8 et R. 123-35-3 du code de l'urbanisme, en ce qui concerne les mêmes ouvrages visés ci-dessus, mais d'une tension supérieure ou égale à 225 kV (art.7 du décret n° 85-1 109 du 15 octobre 1985). La procédure d'établissement des servitudes est définie par le décret du 11 juin 1970 en son titre II (le décret n° 85- 1109 du 15 octobre 1985 modifiant le décret du 11 juin 1970 n'a pas modifié la procédure d'institution des dites servitudes). La circulaire du 24 juin 1970 reste applicable.

(1) Le bénéfice des servitudes instituées par les lois de 1906 et de 1925 vaut pour l'ensemble des installations d'énergie électrique, sans qu'il y ait lieu de distinguer selon que la ligne dessert une collectivité publique ou un service public de distribution ou une habitation privée

(Conseil d'Etat, 1er Février 1985, Ministre de l'Industrie contre Michaud : req. n° 36313).

### **III- EFFETS DE LA SERVITUDE**

#### **A - PREROGATIVE DE LA PUISSANCE PUBLIQUE**

##### **1 - Prérogatives exercées directement par la puissance publique.**

Droit pour le bénéficiaire d'établir à demeure des supports et ancrages pour conducteurs aériens d'électricité, soit à l'extérieur des murs ou façades donnant sur la voie publique, sur les toits et terrasses des bâtiments, à condition qu'on y puisse accéder par l'extérieur, dans les conditions de sécurité prescrites par les règlements administratifs (servitudes d'ancrage).

Droit pour le bénéficiaire, de faire passer les conducteurs d'électricité au-dessus des propriétés, sous les mêmes conditions que ci-dessus, peu importe que les propriétés soient ou non closes ou bâties (servitude de surplomb).

Droit pour le bénéficiaire, d'établir à demeure des canalisations souterraines ou des supports pour les conducteurs aériens, sur des terrains privés non bâtis qui ne sont pas fermés de murs ou autres clôtures équivalentes (servitudes d'implantation). Lorsqu'il y a application du décret du 27 décembre 1925, les supports sont placés autant que possible sur les limites des propriétés ou des clôtures.

Droit pour le bénéficiaire, de couper les arbres et les branches qui se trouvant à proximité des conducteurs aériens d'électricité, gênent leur pose ou pourraient par leur mouvement ou leur chute occasionner des courts-circuits ou des avaries aux ouvrages (décret du 12 novembre 1938).

##### **2 - Obligations de faire, imposées au propriétaire.**

Néant.

#### **B - LIMITATION D'UTILISER LE SOL**

##### **1 - Obligations passives.**

Obligations pour les propriétaires de réserver le libre passage et l'accès aux agents de l'entreprise exploitante pour la pose, l'entretien et la surveillance des installations. Ce droit de passage ne doit être exercé qu'en cas de nécessité et à des heures normales et après avoir prévenu les intéressés, dans toute la mesure du possible.

##### **2 - Droits résiduels des propriétaires.**

Les propriétaires dont les immeubles sont grevés de servitudes d'appui sur les toits ou terrasses ou de servitudes d'implantation ou de surplomb conservent le droit de se clore ou de bâtir, ils doivent toutefois un mois avant d'entreprendre l'un de ces travaux, prévenir par lettre recommandée l'entreprise exploitante.

Dans un souci de sécurité des personnes, il est demandé que tout projet de construction à proximité des lignes électriques figurant sur le plan des servitudes d'utilité publique soit transmis au préalable à Electricité de France.

# Plan Local d'urbanisme commune de CORDES TOLOSANNES

## Légende

### RESEAU

#### Tension des ouvrages



- ligne aérienne (LA)
- ligne à double terre
- ligne souterraine (LS)
- Poste

### LIMITES ADMINISTRATIVES

- Limite de commune

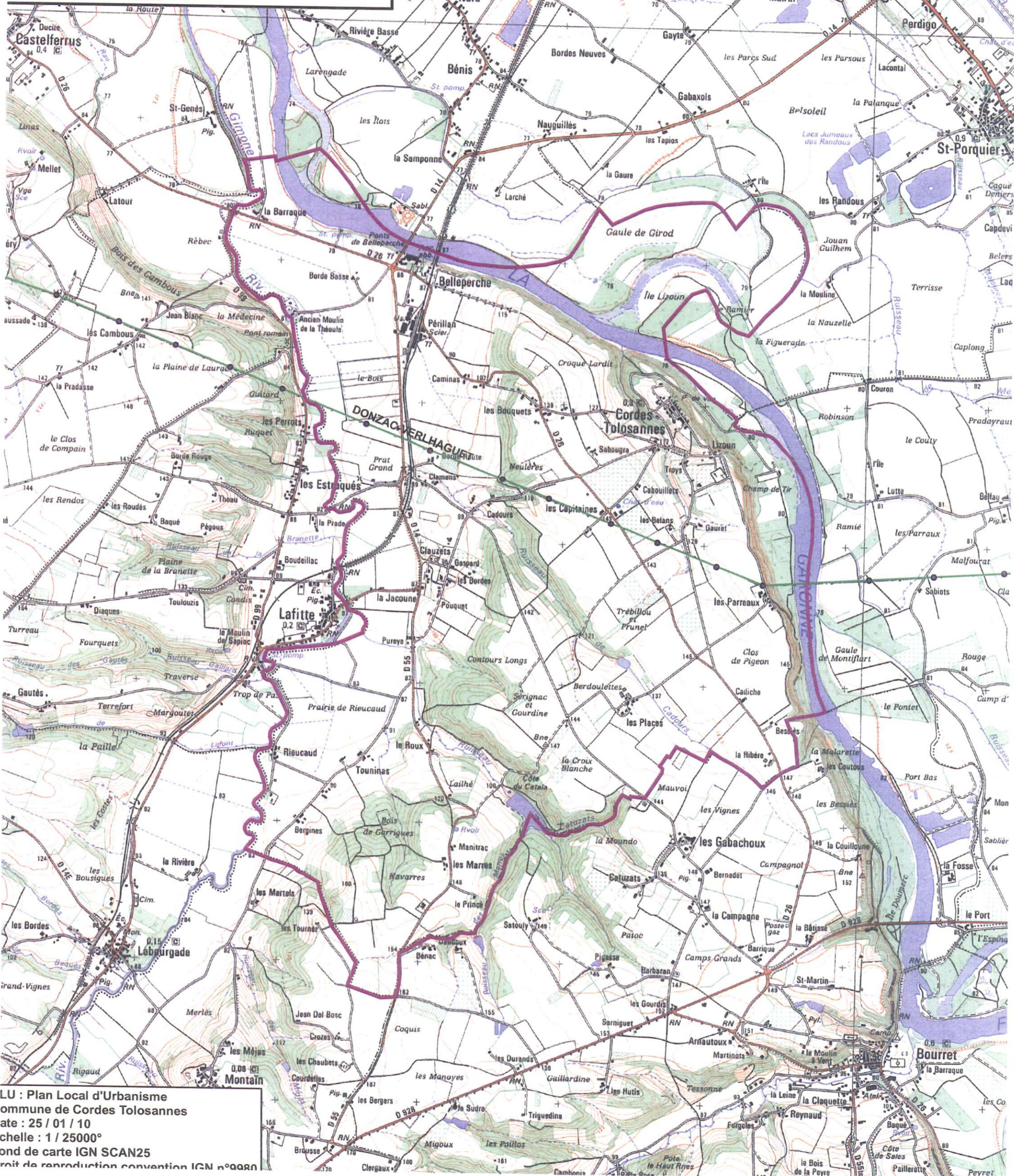

LU : Plan Local d'Urbanisme  
commune de Cordes Tolosannes  
date : 25 / 01 / 10  
échelle : 1 / 25000°  
fond de carte IGN SCAN25  
droit de reproduction convention IGN n°9980



# TIGF

## PLAN DE ZONAGE DES OUVRAGES DE TRANSPORT DE GAZ NATUREL

Echelle : 1/25000

Commune :

**CORDES-TOLOSANNES**

Code INSEE : **82045**

Edition : 02/2010

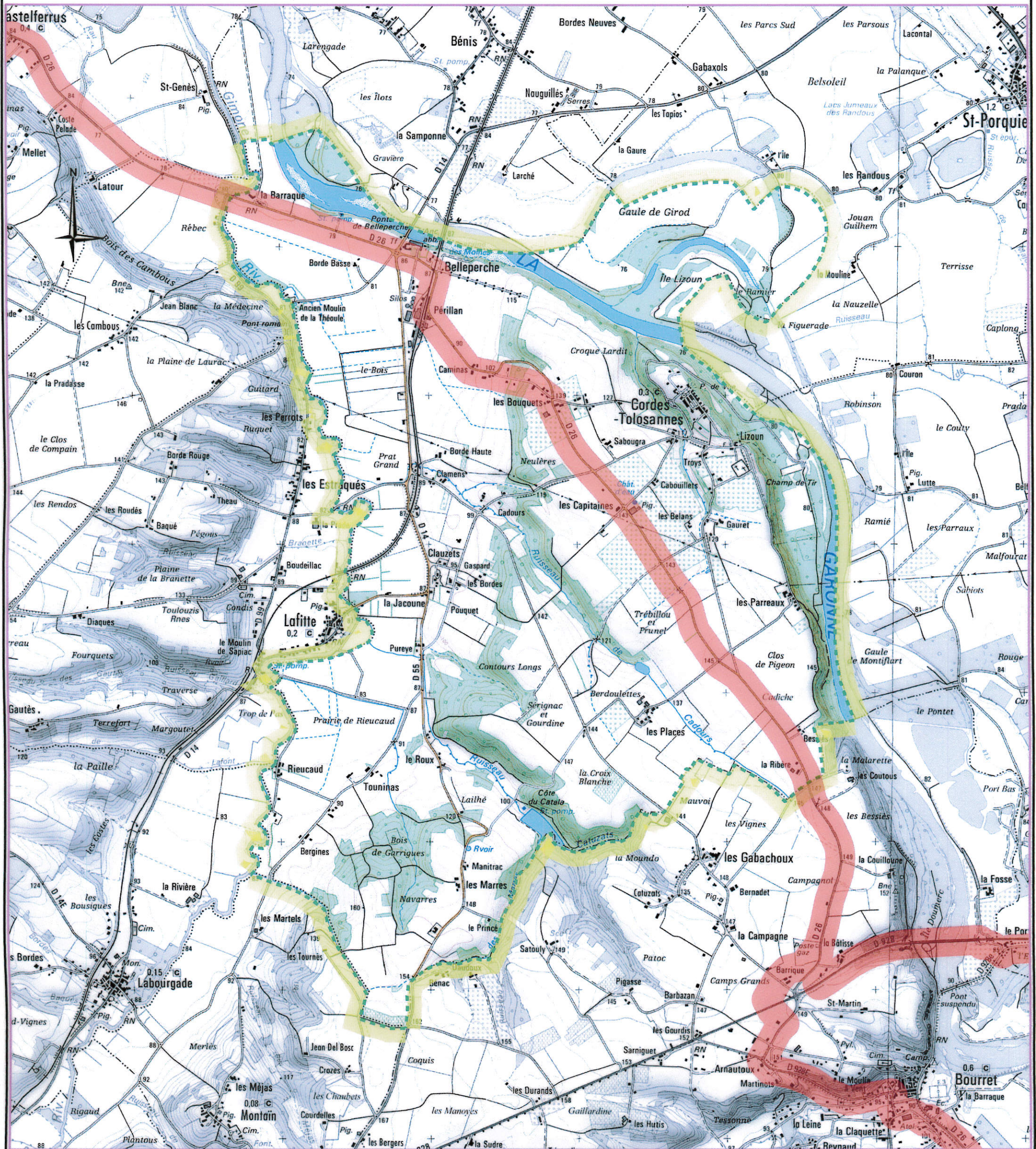

SCAN25 © IGN PARIS 2007- N° 2007/CUBX/0430

TOUTE INTERVENTION DANS LA ZONE

DOIT FAIRE L'OBJET D'UNE DEMANDE DE RENSEIGNEMENTS

A :

**SECTEUR D'AGEN  
Z.A. LASCAREROTTES  
47550 BOE**

Tél : 05.53.68.39.69 Fax : 05.53.96.43.56

( DECRET 91-1147 DU 14.10.1991 ARRETE DU 16.11.1994 )

EN CAS D'URGENCE 24 H / 24 H

Numéro Vert 0800 028 800

Nota : Ce plan ne concerne pas les réseaux de gaz naturel d'autres gestionnaires ( TOTAL, GDF , RMG , ... )

## Prescriptions particulières aux travaux de voirie

Aux traversées et emprunts longitudinaux de voiries publiques ou privées (route, chemin, accès, etc...) notre canalisation devra être protégée et signalée par des moyens techniques appropriés :

- soit par busage, d'un diamètre à définir suivant la canalisation concernée.

- soit par dallage en béton armé (choix à définir in situ après accord entre le maître d'œuvre et TIGF).

Aucun décaissement pour constitution de corps de chaussée ne devra être réalisé à moins de 0,40 mètre de la génératrice supérieure du tube.

Après décaissement, un grillage avertisseur de couleur jaune sera posé à 0,40 mètre environ au-dessus de la conduite.

Les canalisations seront protégées sur toute l'emprise du domaine public et même un mètre au-delà.

PRESCRIPTIONS

## Textes légaux et réglementaires

- Décret ministériel n° 91-1147 du 14 octobre 1991 et arrêté ministériel du 16 novembre 1994 concernant l'exécution des travaux à proximité de certains ouvrages souterrains, aériens ou subaquatiques de transport ou de distribution.

- Arrêté du 4 août 2006 portant règlement de la sécurité des canalisations de transport de gaz combustibles, d'hydrocarbures liquides ou liquéfiés et de produits chimiques.

- Circulaire ministérielle n°2006-55 du 4 août 2006 relative au porter à connaissance dans le cadre de l'établissement des documents d'urbanisme en matière de canalisations de transport de matières dangereuses.

# Prescriptions

## Concernant les travaux à proximité des canalisations de transport de gaz naturel à haute pression

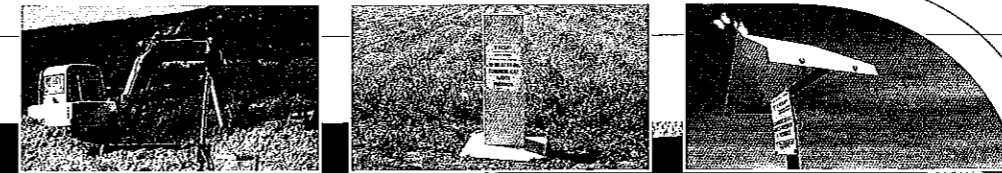

# TIGF

DOP TIERS N°7 Rev.2

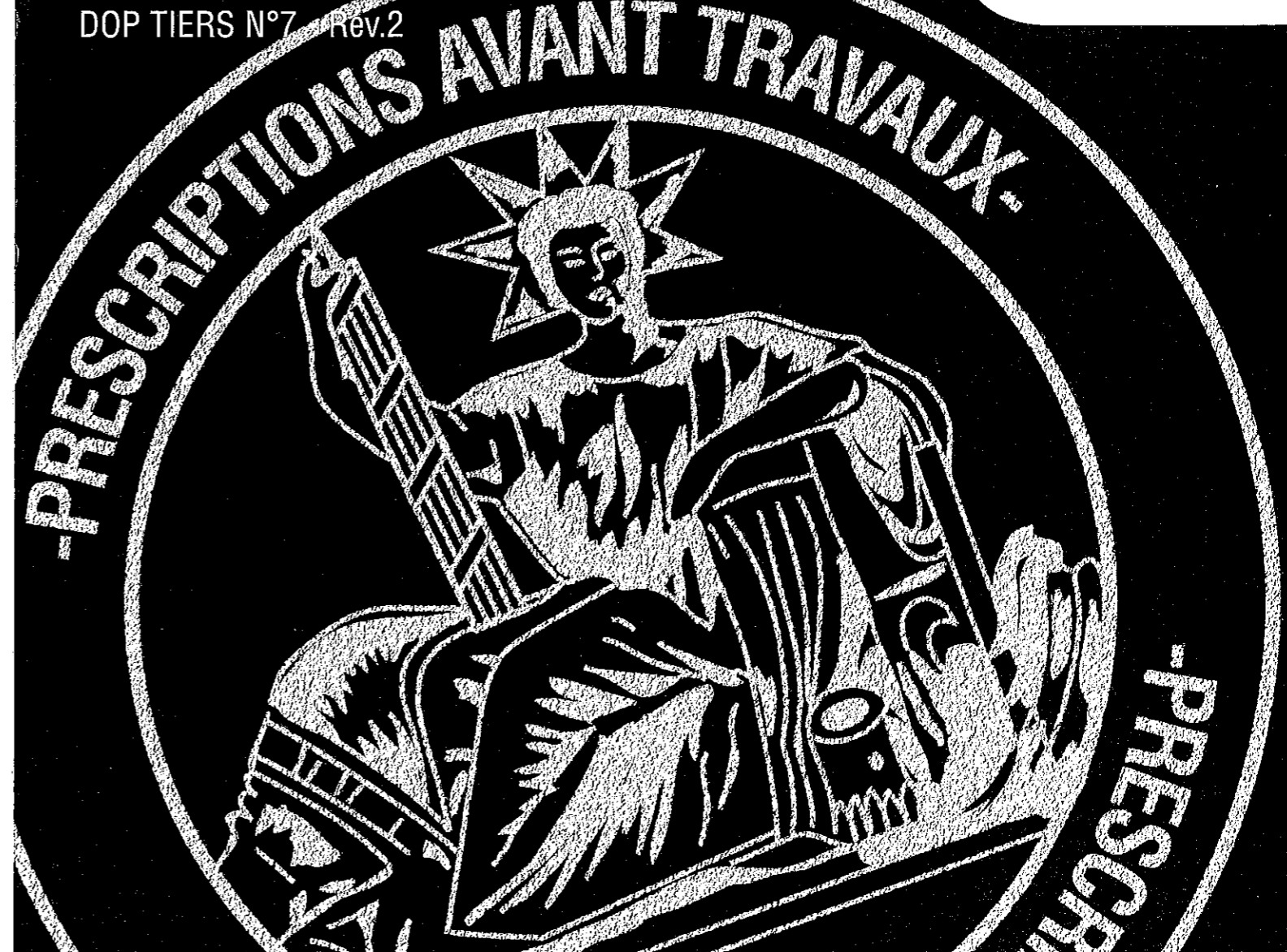

Communication : Direct Darcq.com : 05 61 22 18 55 - Photos : P. Bouze / M. Caution / TIGF - Illustration : J. Brechet

# TIGF

TIGF  
49, avenue Dufau - BP 522 - 64010 Pau Cedex  
Tél. : +33 (0)5 59 02 76 62 - Fax : +33 (0)5 59 02 15 60  
www.tigf.fr

ZA de Lascarerottes - 47550 BOE  
Tél : 05.53.68.39.69 - Fax : 05.53.96.43.56

## Dispositions à respecter au cours de l'étude

### Règles générales

Les maîtres d'ouvrages et maîtres d'œuvres (architectes, promoteurs, particuliers,...) qui envisagent la réalisation de travaux sur une commune doivent, au stade de l'élaboration de l'avant projet, se renseigner auprès de la Mairie de cette commune sur l'existence et les zones d'implantation des réseaux et des éventuels projets.

Le projet doit respecter toutes les prescriptions techniques et règles administratives décrites ci-après. S'il se révèle incompatible avec la présence de notre réseau, un aménagement soit du projet, soit des ouvrages TIGF devra être envisagé.

Dans l'éventualité d'un aménagement des ouvrages TIGF, nous vous précisons que :

- les frais engagés sont à la charge du demandeur et devront faire l'objet d'une convention.
- dans le cas où une déviation de canalisation serait envisagée et compte tenu des contraintes administratives nécessaires à l'instruction des dossiers, nos délais d'exécution sont d'environ 18 mois.
- nos contraintes d'exploitation permettent difficilement tous travaux ayant une influence sur le transit de gaz pendant la période hivernale.

### Contraintes liées à la servitude

En vertu de la convention contractée avec le propriétaire du sol, au moment de la construction de la conduite, TIGF dispose en domaine privé, d'une bande de servitude axée sur la canalisation. Le propriétaire et toutes les entreprises intervenant dans cette zone sont tenus de respecter les obligations résultant de la convention de servitude, à savoir entre autres :

- ne procéder à aucune construction y compris fondations et surplombs (avant-toit, auvent, etc...) dans la bande de servitude "non aedificandi" de 4 à 10 mètres,
- ne procéder à aucune plantation d'arbres dans la bande de servitude "non plantandi" de 6 à 10 mètres,

PRESCRIPTIONS

- ne procéder à aucune implantation de conduites, câbles, réseaux divers dans les limites de la servitude, sauf croisement et suivant projet à soumettre à TIGF,
- ne procéder à aucune implantation d'ouvrages fixes (chambres, compteurs, bornes, candélabres, supports divers...),
- ne procéder à aucune implantation de clôture dans la bande de servitude, sauf croisement et suivant projet à soumettre à TIGF,
- ne jamais nuire à l'intégrité de la canalisation TIGF,
- maintenir pour les agents TIGF, le libre accès le long de la conduite, afin d'assurer les opérations de surveillance, entretien, mise en place de dispositifs de repérage et toutes opérations courantes d'exploitation.

En cas de transfert de propriété du terrain grevé par la servitude, TIGF conserve le bénéfice des accords conclus avant le changement de propriétaire. Ainsi, en cas d'incorporation au domaine public d'un terrain où sont implantés un ou plusieurs ouvrages TIGF, les obligations liées à l'occupation du domaine public ne s'appliquent pas à TIGF et le gestionnaire du domaine public doit respecter les obligations de la servitude TIGF.

### Dispositions sécuritaires et environnementales

En vertu de la réglementation applicable, TIGF établit, pour chacun des ouvrages de transport de gaz naturel qu'elle construit, des études de sécurité qui analysent et exposent les risques que peuvent présenter lesdits ouvrages et ceux qu'ils encourent du fait de leur environnement. Ces études de sécurité définissent, en fonction du diamètre et de la pression maximale de la canalisation concernée, différentes zones de dangers.

Les documents d'urbanisme (PLU, SCOT...) et les autorisations relatives à l'occupation des sols (C.U., autorisation de lotir, permis de construire...) délivrées par les services compétents de l'Etat ou des collectivités territoriales locales tiennent compte de la présence du réseau de canalisation de TIGF et peuvent, le cas échéant comporter des restrictions en matière de construction ou d'aménagement du territoire.

## Dispositions à respecter avant travaux

### Règles générales

Les repères du réseau TIGF type bornes, balises ou plaques sont implantés à titre indicatif à proximité des canalisations ; ils ne dispensent pas de l'information et de la présence même des agents TIGF en cas de travaux alentour.

### Règles administratives

Conformément à la législation en vigueur, toute personne (particulier, entreprise, entreprise sous-traitante, etc...) se proposant d'effectuer des travaux à proximité des canalisations de transport de gaz est tenue d'adresser au secteur TIGF, mentionné en première page de ce document, lors de l'étude une "demande de renseignements", dans un délai d'un mois, avant d'entreprendre les travaux et une "déclaration d'intention de commencement de travaux" 10 jours au moins, jours fériés non compris, avant la date de début des travaux.

## Dispositions à respecter au cours des travaux

### Prescriptions générales

Toutes les précautions d'usage devront être prises, en accord avec les directives de nos agents, concernant les travaux susceptibles d'affecter nos canalisations et leurs installations annexes.

Pendant toute la durée des travaux, l'accès à nos conduites et aux installations de surface doit être maintenu libre de jour comme de nuit.

Les opérations de sondage, de recherche de profondeur seront effectuées manuellement, et en présence d'un agent TIGF.

Lors de l'exécution de tranchées, il y aura lieu si nécessaire, d'assurer la stabilité des terrains par des moyens techniques appropriés (pose d'étaçons, palplanches, etc...). L'entrepreneur sera responsable de la bonne tenue des terrains au droit de notre conduite.

Les terrassements et les fondations revêtant un caractère particulier (carrières, gravières, minage, battage de palplanches, pieux, etc...) devront faire l'objet d'un dossier détaillé à soumettre à TIGF, et donneront lieu à des prescriptions spécifiques à ces travaux.

PRESCRIPTIONS

En cas de fouilles à proximité, une distance minimale de 0,40 mètre devra être exempte de toute intervention mécanique entre la génératrice du tube et la zone terrassée afin qu'il ne soit aucunement porté atteinte à l'ouvrage, à son revêtement, ou à ses accessoires aériens ou enterrés (borne, dalle, busage, câble de protection cathodique).

Sur ses ouvrages, TIGF n'acceptera que des remblais de faible importance, de l'ordre d'un mètre.

Dans tous les cas la profondeur d'enfouissement de la canalisation (couverture) devra être maintenue entre la génératrice supérieure du tube et les points les plus bas du projet fini (chaussée, caniveaux, fonds de fossés).

### Prescriptions particulières concernant la pose et la dépose de réseaux

Aucun ouvrage (conduite, câble, poteau, pylône y compris leurs fondations, etc...) ne devra se situer dans notre bande de servitude. Toutefois, dans le domaine public, étant donné les contraintes spécifiques liées à son occupation, nous tolérons que la distance minimale soit ramenée à 1,00 mètre entre les ouvrages à poser et notre conduite.

Les croisements des réseaux avec nos canalisations ou leurs protections devront se faire sous un angle supérieur à 45° et à une distance ne devant jamais être inférieure à 0,40 mètre (génératrice à génératrice).

Tous les réseaux susceptibles d'affecter la protection cathodique de nos ouvrages devront faire l'objet d'une analyse spécifique avec nos services pour définir les modalités de croisement et d'influence mutuelle (gaine plastique de longueur 4 mètres pour câble électrique ou communication ou prise de terre, prises de potentiel pour les canalisations en acier, etc...).

Pour les travaux agricoles, pose de drains, sous-solage, création de fossés, une étude particulière devra être menée avec nos services.

Les fils électriques nus ne devront pas se situer à moins de 20,00 mètres en distance horizontale de nos ouvrages aériens.

D'une manière générale, les prises de terre devront se situer à plus de 2,00 mètres de la limite de notre servitude, excepté pour les réseaux HTB > 50 kV faisant l'objet d'une prescription spéciale qui impose une étude d'influence des lignes électriques sur les canalisations (implantation des pylônes, des prises de terre, etc...).

**FICHE T1****VOIES FERREES****I - GENERALITES**

Servitudes relatives aux chemins de fer.

Servitudes de grande voirie :

- alignement ;
- occupation temporaire des terrains en cas de réparation ;
- distance à observer pour les plantations et l'élagage des arbres plantés ;
- mode d'exploitation des mines, carrières et sablières.

Servitudes spéciales.

- Constructions ;
- Excavations ;
- Dépôts de matières inflammables ou non.

Servitudes de débroussaillage.

Loi du 15 juillet 1845 sur la police des chemins de fer - Décret du 22 mars 1942.

Code minier : articles 84 modifié et 107.

Code forestier : articles L.322-3 et L.322-4.

Loi du 29 septembre 1892 occupation temporaire.

Décret-loi du 30 octobre 1935 modifié en son article 6 par la loi du 27 octobre 1942 relatif à la servitude de visibilité concernant les voies publiques et les croisements à niveau.

Décret n°59-962 du 31 juillet 1959 modifié concernant l'emploi des explosifs dans les minières et carrières.

Décret du 14 mars 1964 relatif aux voies communales.

Décret n°69-601 du 10 juin 1969 relatif à la suppression des installations lumineuses de nature à créer un danger pour la circulation des trains.

Décret n°80-331 du 7 mai 1980 portant règlement général des industries extractives.

Fiche note 11.18 BIG.n°78-04 du 30 mars 1978.

Ministère des transports – Direction Générale des transports intérieurs – Direction des transports terrestres.

## II – PROCEDURE D'INSTITUTION

### A – Procédure

Application des dispositions de la loi du 15 juillet 1845 sur la police des chemins de fer, qui a institué des servitudes à l'égard des propriétés riveraines de la voie ferrée.

Sont applicables aux chemins de fer :

\_ Les lois et règlements sur la grande voirie qui ont pour objet d'assurer la conservation des fossés, talus, haies et ouvrages, le pacage des bestiaux et les dépôts de terre et autres objets quelconques (articles 2 et 3 de la loi du 15 juillet 1845) ;

\_ Les servitudes spéciales qui font peser des charges particulières sur les propriétés riveraines afin d'assurer le bon fonctionnement du service public, que constituent les communications ferroviaires (articles 5 et suivants de la loi du 15 juillet 1845) ;

\_ Les lois et règlements sur l'extraction des matériaux nécessaires aux travaux publics (loi du 29 septembre 1892 sur l'occupation temporaire).

Les servitudes de grande voirie s'appliquent dans des conditions un peu particulières :

#### Alignement

L'obligation d'alignement :

\_ s'impose aux riverains de la voie ferrée proprement dite et à ceux des autres dépendances du domaine public ferroviaire telles que gares, cours de gare et avenues d'accès non classées dans une autre voirie ;

\_ ne concerne pas les dépendances qui ne font pas partie du domaine public où seule existe l'obligation éventuelle de bornage à frais communs.

L'alignement accordé et porté à la connaissance de l'intéressé par arrêté du Commissaire de la République a pour but essentiel, d'assurer le respect des limites du chemin de fer.

L'administration ne peut pas, comme en matière de voirie, procéder à des redressements ni bénéficier de la servitude de reculement ( Conseil d'Etat, arrêt Pourreyron du 3 juin 1910).

## Mines et carrières

Si les travaux de recherches ou d'exploitation d'une mine sont de nature à compromettre la conservation des voies de communication, il y sera pourvu par le Préfet.

Les cahiers des charges des concessionnaires indiquent que ces derniers doivent obtenir des Préfets des autorisations spéciales, lorsque les travaux doivent être exécutés à proximité des voies de communication. La distance étant déterminée dans chaque cas d'espèce.

## **B – Indemnisation**

L'obligation de procéder à la suppression de constructions existant au moment de la promulgation de la loi de 1845 ou lors de l'établissement de nouvelles voies ferrées (article 10 de la loi du 15 juillet 1845), ouvre aux propriétaires un droit à indemnité fixée comme en matière d'expropriation.

L'obligation de procéder à la suppression de plantations, excavations, couvertures en chaumes, amas de matériaux existant au moment de la promulgation de la loi du 15 juillet 1845 ou lors de l'établissement de nouvelles voies ferrées (article 10) ouvre aux propriétaires un droit à indemnité déterminée par la juridiction administrative, selon les règles prévues en matière de dommages de travaux publics.

L'obligation de débroussaillage, conformément aux termes des articles L.322-3 et L.322-4 du code forestier, ouvre aux propriétaires un droit à indemnité. En cas de contestation, l'évaluation en sera faite en dernier ressort par le tribunal d'instance.

Une indemnité est due aux concessionnaires de mines établies antérieurement du fait du dommage permanent résultant de l'impossibilité d'exploiter des richesses minières dans la zone prohibée.

En dehors des cas énoncés ci-dessus, les servitudes applicables aux riverains du chemin de fer n'ouvrent pas droit à indemnité.

## **C - Publicité**

En matière d'alignement, délivrance de l'arrêté d'alignement par le Préfet.

## **III – EFFET DE LA SERVITUDE**

### **A – Prérrogative de la puissance publique**

#### 1°) Prérrogative exercées directement par la puissance publique

Possibilité pour la SNCF, quand le chemin de fer traverse une zone boisée, d'exécuter à l'intérieur d'une bande de 20 mètres de largeur calculée du bord extérieur de la voie et après

en avoir avisé les propriétaires, les travaux de débroussaillage de morts-bois (articles L 322-3 et L 322-4 du code forestier).

### 2°) Obligation de faire imposée au propriétaire

Obligation pour le riverain avant tous travaux de construction, de demander la délivrance de son alignement.

Obligation pour les propriétaires riverains de procéder à l'élagage des plantations situées sur une longueur de 50 mètres de part et d'autre des passages à niveau ainsi que celles faisant saillie sur la zone ferroviaire après intervention pour ces dernières d'un arrêté du Préfet (loi des 16-24 août 1790). Sinon intervention d'office de l'administration.

Obligation pour les riverains d'une voie communale, au croisement avec une voie ferrée, de maintenir, et ce sur une distance de 50 mètres de part et d'autre du centre du passage à niveau, les haies, à une hauteur de 1 mètre au dessus de l'axe de la chaussée et les arbres de haut jet à 3 mètres (Décret du 14 mars 1964 relatif aux voies communales).

Application aux croisements à niveau d'une voie publique et d'une voie ferrée, des dispositions relatives à la servitude de visibilité, figurant au décret-loi du 30 octobre 1935 modifié par la loi du 27 octobre 1942.

Obligation pour les propriétaires, sur ordre de l'Administration, de procéder moyennant indemnité, à la suppression des constructions, plantations, excavations, couvertures en chaume, amas de matériaux combustibles ou non existants dans les zones de protection édictées par la loi du 15 juillet 1845 et pour l'avenir lors de l'établissement de nouvelles voies ferrées (article 10, loi du 15 juillet 1845).

En cas d'infractions aux prescriptions de la loi du 15 juillet 1845 réprimées comme en matière de grande voirie, les contrevenants sont condamnés par le juge administratif, à supprimer dans un délai donné, les constructions, plantations, excavations, couvertures, dépôts contraires aux prescriptions sinon la suppression a lieu d'office aux frais du contrevenant (article 11 alinéa 2 et 3, loi du 15 juillet 1845).

## **B – Limitation au droit d'utiliser le sol**

### 1°) Obligations passives

Obligation pour les riverains voisins d'un croisement à niveau de supporter les servitudes résultant d'un plan de dégagement établi en application du décret-loi du 30 octobre 1935 modifié le 27 octobre 1942 concernant les servitudes de visibilité.

Interdiction aux riverains de la voie ferrée de procéder à l'édification d'aucune construction autre qu'un mur de clôture dans une distance de 2 mètres d'un chemin de fer. Cette distance est mesurée soit de l'arrête supérieure du déblai, soit de l'arrête inférieure du talus de remblai, soit du bord extérieur des fossés du chemin et à défaut d'une ligne tracée à 1,50 mètres à partir des rails extérieurs de la voie de fer. L'interdiction ne s'impose qu'aux riverains de la voie ferrée proprement dite et non pas aux dépendances du chemin de fer

non pourvues de voies, elle concerne non seulement les maisons d'habitations mais aussi les magasins, hangars, écuries, etc. (article 5 de la loi du 15 juillet 1845).

Interdiction aux riverains de la voie ferrée de planter des arbres à moins de 6 mètres de la limite de la voie ferrée constatée par un arrêté d'alignement et des haies vives à moins de 2 mètres. Le calcul de la distance est fait d'après les règles énoncées ci-dessus en matière de constructions (application des règles édictées par l'article 5 de la loi du 9 ventôse an XIII).

Interdiction d'établir aucun dépôt de pierres ou objets non inflammables pouvant être projetés sur la voie, à moins de 5 mètres. Les dépôts effectués le long des remblais sont autorisés lorsque la hauteur du dépôt est inférieure à celle du remblai (article 8, loi du 15 juillet 1845).

Interdiction d'établir aucun dépôt de matières inflammables et des couvertures en chaume, à moins de 20 mètres d'un chemin de fer.

Interdiction aux riverains d'un chemin de fer qui se trouve en remblai de plus de 3 mètres au-dessus du terrain naturel, de pratiquer des excavations dans une zone de largeur égale à la hauteur verticale du remblai mesurée à partir du pied du talus (article 6, loi du 15 juillet 1845).

Interdiction aux riverains de la voie ferrée de déverser leurs eaux résiduelles dans les dépendances de la voie ferrée (article 3, loi du 15 juillet 1845).

## 2°) Droits résiduels du propriétaire

Possibilité pour les propriétaires riverains d'obtenir par décision du Préfet, une dérogation à l'interdiction de construire à moins de 2 mètres du chemin de fer, lorsque la sûreté publique, la conservation du chemin de fer et la disposition des lieux le permettent (article 9, loi du 15 juillet 1845).

Possibilité pour les riverains propriétaires de constructions antérieures à la loi de 1845 ou existant lors de la construction d'un nouveau chemin de fer, de les entretenir dans l'état où elles se trouvaient à cette époque (article 5, loi du 15 juillet 1845).

Possibilité pour les propriétaires riverains d'obtenir par décision du Préfet, une dérogation à l'interdiction de planter des arbres (distance ramenée de 6 mètres à 2 mètres) et des haies vives (distance de 2 mètres ramenée à 0,50 mètre).

Possibilité pour les propriétaires riverains d'exécuter des travaux concernant les mines et carrières, à proximité des voies ferrées, à condition d'en avoir obtenu l'autorisation du Préfet déterminant dans chaque cas la distance à observer entre le lieu des travaux et le chemin de fer.

Possibilité pour les propriétaires riverains de pratiquer des excavations, en bordure de voie ferrée en remblai de plus de 3 mètres, dans la zone d'une largeur égale à la hauteur verticale du remblai mesuré à partir du pied du talus, à condition d'en avoir obtenu l'autorisation du Commissaire de la République délivrée après consultation de la SNCF.



Possibilité pour les propriétaires riverains de procéder à des dépôts d'objets non inflammables, dans la zone de prohibition lorsque la sûreté publique, la conservation du chemin de fer et la disposition des lieux le permettent, à condition d'en avoir obtenu autorisation du Préfet.

Les dérogations accordées à ce titre sont toujours révocables (Article 9, loi du 15 juillet 1845).



**NOTICE EXPLICATIVE**  
de la loi du 15 juillet 1845  
sur la police des chemins fer

Le présent document a pour objet, d'une part, de définir les principales servitudes s'imposant aux propriétaires riverains du Chemin de Fer qui se proposent d'édifier des constructions à usage d'habitation, industriel ou commercial et, d'autre part, d'attirer l'attention des constructeurs sur la question des prospects susceptibles d'affecter le domaine ferroviaire.

**1 / SERVITUDES GREVANT LES PROPRIETES RIVERAINES DU CHEMIN DE FER**

L'article 3 de la loi du 15 juillet 1845 sur la police des chemins de fer rend applicable aux propriétés riveraines de la voie ferrée les servitudes prévues par les lois et règlements de la grande voirie et qui concerne notamment :

- l'alignement,
- l'écoulement des eaux,
- la distance à observer pour les plantations et l'élagage des arbres plantés.

D'autre part, les articles 5 et 6 de ladite loi instituent des servitudes spéciales en ce qui concerne les distances à respecter pour les constructions et les excavations le long de la voie ferrée.

De plus, en application du décret -loi du 30 novembre 1935 modifié par la loi du 27 octobre 1942, des servitudes peuvent grever les propriétés riveraines du chemin de fer en vue d'améliorer la visibilité aux abords des passages à niveau.

Les distances fixées par la loi du 15 juillet 1845 sont calculées à partir de la limite légale du chemin de fer, laquelle est indépendante de la limite réelle du domaine concédé à la SNCF.

Selon l'article 5 de cette loi, la limite légale du chemin de fer est déterminée de la manière suivante :

**a) Voie en plate-forme sans fossé :**

Une ligne idéale tracée à 1,50 mètre du bord du rail extérieur (figure 1).

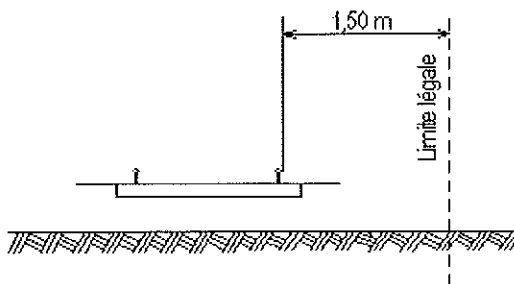

Figure 1

b) voie en plate-forme avec fossé :

le bord extérieur du fossé (figure 2)

c) voie en remblai :

l'arête inférieure du talus de remblai (figure 3)

OU

le bord extérieur du fossé si cette voie en comporte un (figure 4)

d) voie en déblai :

l'arête supérieure du talus de déblai (figure 5)

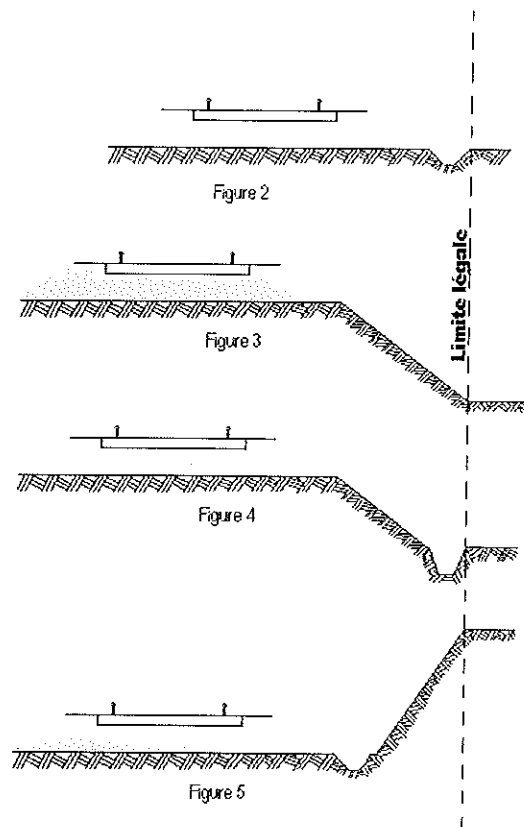

Dans le cas d'une voie posée à flan de coteau, la limite légale à considérer est constituée par le point extrême des déblais ou remblais effectués pour la construction de la ligne et non la limite du terrain naturel (figures 6 et 7).

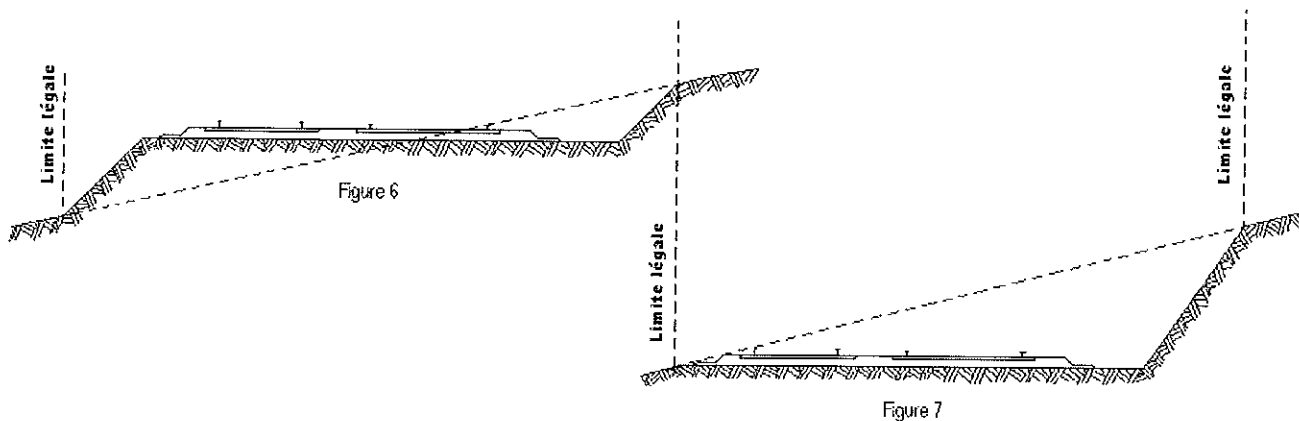

Lorsque le talus est remplacé par un mur de soutènement, la limite légale est, en cas de remblai, le pied, et, en cas de déblai, la crête de ce mur (figures 8 et 9).

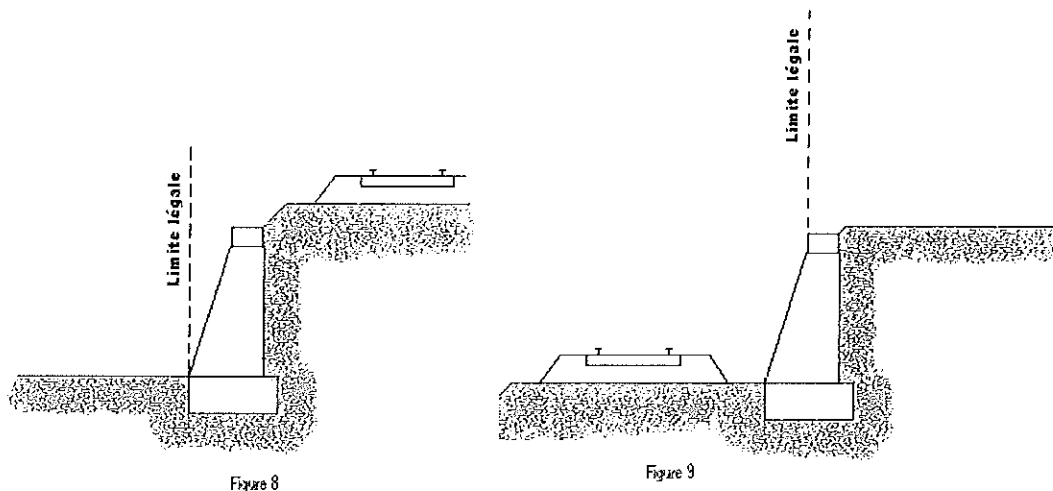

Lorsque le chemin de fer est établi en remblai et que le talus a été rechargé ou modifié par suite d'apport de terre ou d'épuration de ballast, la limite légale pourra être déterminée à partir du pied du talus primitif, à moins toutefois que cet élargissement de plate-forme ne soit destiné à l'établissement prochain de nouvelles voies.

En bordure des lignes à voie unique dont la plate-forme a été acquise pour 2 voies, la limite légale est déterminée en supposant la deuxième voie construite avec ses talus et fossés.

Il est, par ailleurs, fait observer que les servitudes prévues par la loi du 15 juillet 1845 sur la police des chemins de fer n'ouvrent pas droit à indemnité.

Enfin, il est rappelé qu'indépendamment des servitudes énumérées ci-dessus – dont les conditions d'application vont être maintenant précisées – les propriétaires riverains du chemin de fer doivent se conformer, le cas échéant, aux dispositions de la loi de 1845, concernant les dépôts temporaires et l'exploitation des mines et carrières à proximité des voies ferrées.

## 1 ) ALIGNEMENT

L'alignement est la procédure par laquelle l'administration détermine les limites du domaine public ferroviaire.

Tout propriétaire riverain du chemin de fer qui désire élever une construction ou établir une clôture, doit demander l'alignement. Cette obligation s'impose non seulement aux riverains de la voie ferrée proprement dite, mais encore à ceux des autres dépendances du domaine public ferroviaire telles que gares, cours de gares, avenues d'accès, etc..

L'alignement est délivré par arrêté préfectoral. Cet arrêté indique aussi les limites de la zone de servitudes à l'intérieur de laquelle il est interdit, en application de la loi du 15 juillet 1845, d'élever des constructions, d'établir des plantations ou d'effectuer des excavations.

L'alignement ne donne pas droit aux riverains du chemin de fer les droits qu'il confère le long des voies publiques, dits « aisances de voirie ». Ainsi, aucun accès ne peut être pris sur la voie ferrée.

## 2 ) ÉCOULEMENT DES EAUX

Les riverains du chemin de fer doivent recevoir les eaux naturelles telles qu'eaux pluviales, de source ou d'infiltration provenant normalement de la voie ferrée ; ils ne doivent rien entreprendre qui serait de nature à gêner leur libre écoulement ou à provoquer leur refoulement dans les emprises ferroviaires.

D'autres part, si les riverains peuvent laisser écouler sur le domaine ferroviaire les eaux naturelles de leurs fonds, dès l'instant qu'ils n'en modifient ni le cours ni le volume, par contre il leur est interdit de déverser leurs eaux usées dans les dépendances du chemin de fer.

## 3 ) PLANTATIONS

- a) arbres à hautes tiges : aucune plantation d'arbres à haute tige ne peut être faite à moins de six mètres de la limite légale du chemin de fer. Toutefois, cette distance peut être ramenée à deux mètres de la limite réelle par autorisation préfectorale (figure 10).

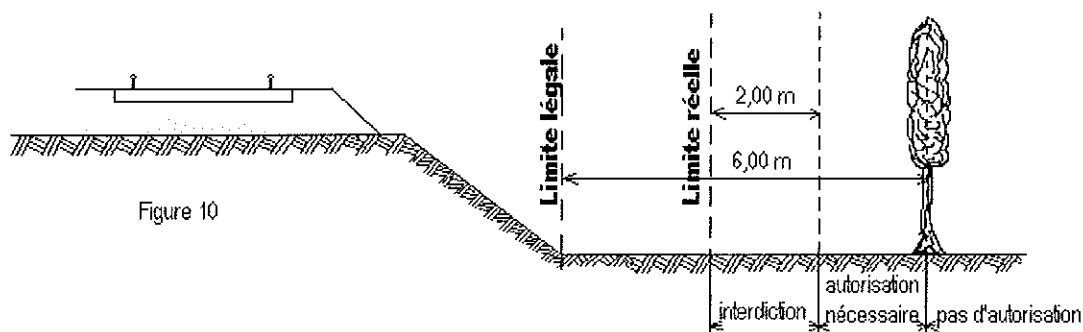

- b) haies vives : Elles ne peuvent être plantées à l'extrême limite des propriétés riveraines : une distance de deux mètres de la limite légale doit être observée, sauf dérogation accordée par le Préfet qui peut réduire cette distance jusqu'à 0,50 m de la limite réelle (figure 11).

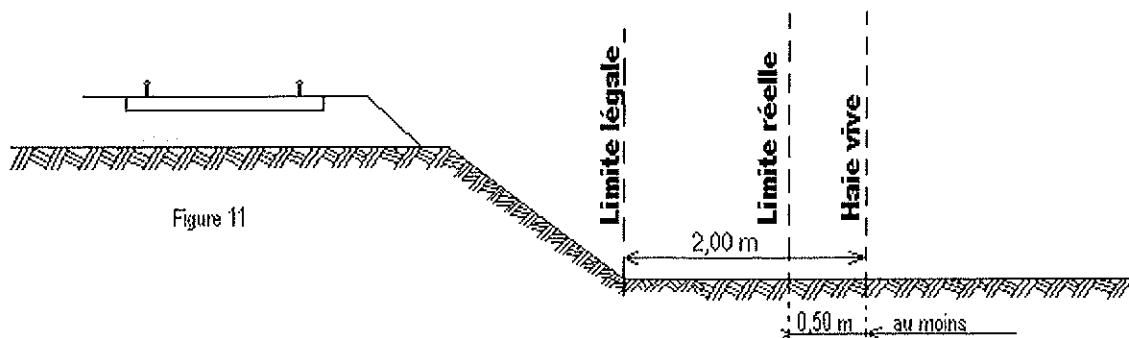

## 4 ) CONSTRUCTIONS

Indépendamment des marges de reculement susceptibles d'être prévues dans les Plans Locaux d'Urbanisme (P.L.U.) ou dans les cartes communales pour les communes dépourvues de P.L.U., aucune construction, autre qu'un mur de clôture, ne peut être établie à moins de deux mètres de la limite légale du chemin de fer.



## 6 ) CARRIERES

Sont considérés comme carrières les gîtes de matériaux de construction, de matériaux d'empierrement et de viabilité, de matériaux pour l'industrie céramique, de matériaux d'amendement pour la culture des terres et d'autres substances analogues, le tout exploité à ciel ouvert ou avec des galeries souterraines.

L'exploitation d'une carrière doit être déclarée au Maire qui transmet la déclaration au Préfet. Elle est soumise à la réglementation édictée par le décret 56.838 du 16 août 1956 portant code minier, et aux décrets pris en application de l'article 107 de ce code.

Lors de l'exploitation à ciel ouvert, les bords de fouilles ou excavations sont établies et tenues à une distance horizontale de 10 mètres au moins des bâtiments ou constructions quelconques, publics ou privés, des routes ou chemins, cours d'eau, canaux, fossés, rigoles, conduites d'eau, etc. L'exploitation de la masse est arrêtée, à compter des bords de la fouille, à une distance horizontale réglée à un mètre pour chaque mètre d'épaisseur des terres de recouvrement, s'il s'agit d'une masse solide (figure 15) ou à un mètre pour chaque mètre de profondeur totale de fouille, si cette masse, par sa cohésion, est analogue à ces terres de recouvrement (figure 16).

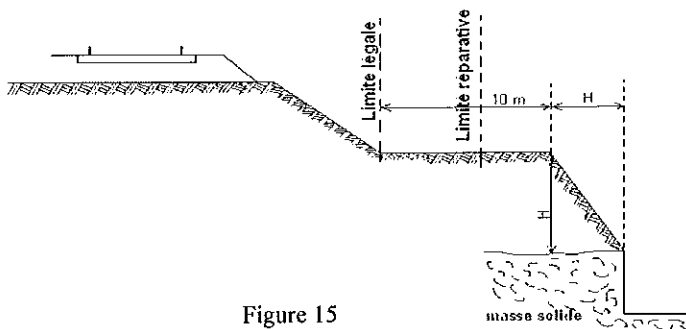

Figure 15

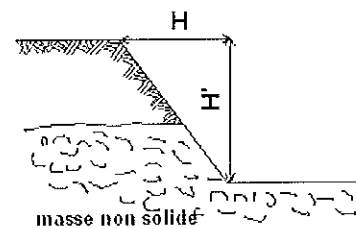

Figure 16

L'exploitation d'une carrière souterraine ne peut être poursuivie que jusqu'à une distance horizontale de 10 mètres des bâtiments et constructions quelconques, des routes et des chemins, etc. Cette distance est augmentée d'un mètre pour chaque mètre de hauteur de l'excavation (figure 17).

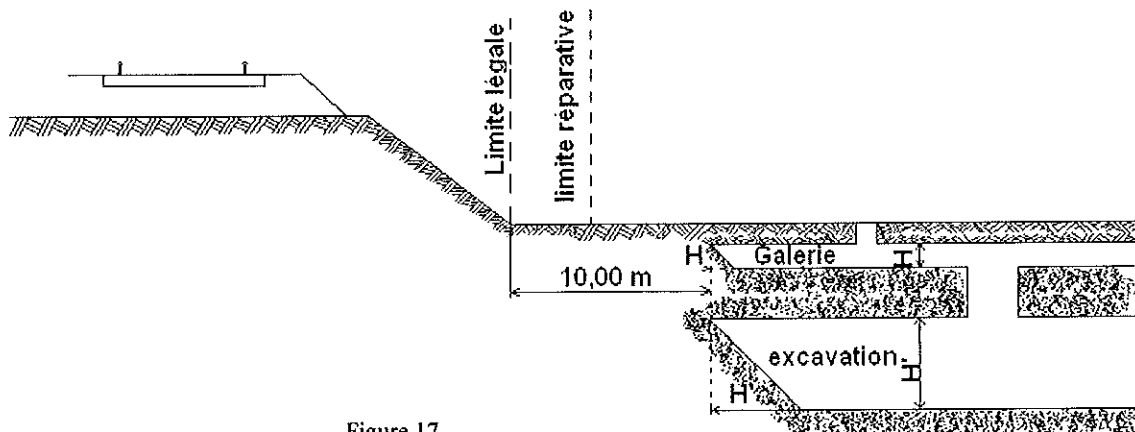

Figure 17

Si l'exploitation d'une carrière à ciel ouvert ou d'une carrière souterraine à proximité du chemin de fer a pour effet de compromettre la solidité de la voie, la SNCF conserve la possibilité d'intervenir pour faire modifier les conditions de cette exploitation ou faire rapporter l'arrêté préfectoral qui l'a autorisée. Il appartient au chef de district d'alerter ses supérieurs et au Directeur d'Etablissement d'intervenir auprès du Préfet.

## 7 ) SERVITUDES DE VISIBILITE AUX ABORDS DES PASSAGES A NIVEAU

Les propriétés riveraines ou voisines du croisement à niveau d'une voie publique et d'une voie ferrée sont susceptibles d'être frappées de servitudes de visibilité en application du décret-loi du 30 octobre 1935 modifié par la loi du 27 octobre 1942.

Ces servitudes peuvent comporter, suivant les cas :

- l'obligation de supprimer les murs de clôture ou de les remplacer par des grilles, de supprimer les plantations gênantes, de ramener et de tenir le terrain et toute superstructure à un niveau déterminé,
- l'interdiction de bâtir, de placer des clôtures, de remblayer, de planter et de faire des installations au-dessus d'un certain niveau,
- la possibilité, pour l'administration, d'opérer la résection des talus, remblais et tous obstacles naturels, de manière à réaliser des conditions de vues satisfaisantes

Un plan de dégagement soumis à enquête détermine, pour chaque parcelle, la nature des servitudes imposées, lesquelles ouvrent droit à indemnité.

A défaut de plan de dégagement, le DDE soumet à la SNCF, pour avis, les demandes de permis de construire intéressant une certaine zone au voisinage des passages à niveau non gardés.

Cette zone est teintée en gris sur le croquis ci-dessous (figure 14).

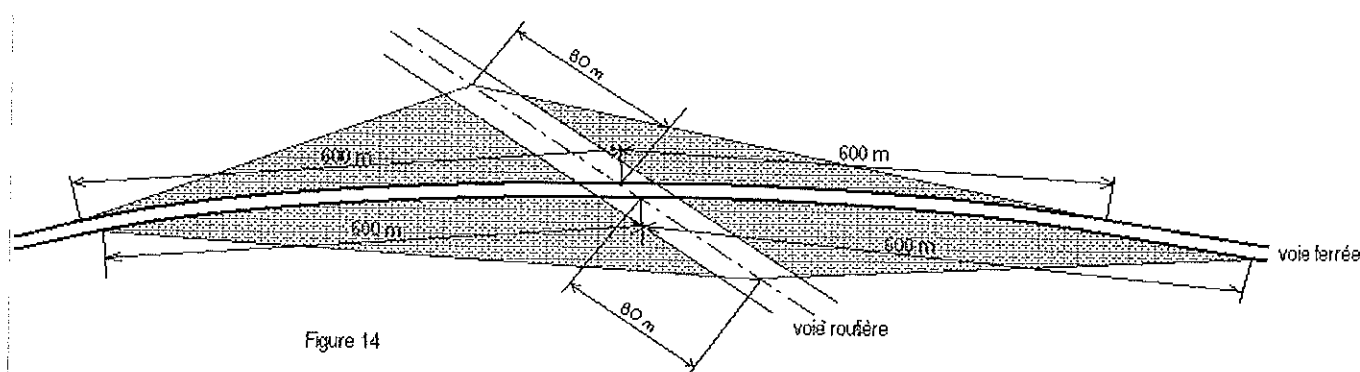

## II ème PARTIE - PROSPECTS SUSCEPTIBLES D'AFFECTER LE DOMAINE FERROVIAIRE

L'attention des constructeurs est appelée sur le fait qu'au regard de l'application des règlements d'urbanisme, le domaine ferroviaire doit être assimilé, non pas à la voie routière, mais à une propriété privée, sous réserve, le cas échéant, des particularités tenant au régime de la domanialité publique.

Les constructeurs ne peuvent, par conséquent, constituer sur le domaine ferroviaire les prospects qu'ils sont en droit de prendre sur la voie routière. Ils sont tenus de se conformer aux dispositions relatives à l'implantation des bâtiments par rapport aux fonds voisins, telles qu'elles sont prévues par le Plan Local d'Urbanisme (P.L.U), ou à défaut, par le règlement national d'urbanisme. En outre, compte tenu des nécessités du service public du chemin de fer, des prospects ne peuvent grever les emprises ferroviaires que dans la mesure où ils sont compatibles avec l'affectation donnée à ces emprises.

Dès lors, tout constructeur qui envisage d'édifier un bâtiment qui prendrait prospect sur le domaine ferroviaire, doit se rapprocher de la SNCF et, à cet effet, s'adresser au chef de la Direction Déléguée Infrastructure de la Région. La SNCF examine alors si les besoins du service public ne s'opposent pas à la création du prospect demandé. Dans l'affirmative, elle conclut, avec le propriétaire du prospect intéressé, une convention aux termes de laquelle elle accepte, moyennant le versement d'une indemnité, de constituer une servitude de non-aedificandi sur la partie du domaine ferroviaire frappé du prospect en cause.

Si cette servitude affecte une zone classée par sa destination dans le domaine public ferroviaire, la convention précitée ne deviendra définitive qu'après l'intervention d'une décision ministérielle ayant pour objet de soustraire cette zone au régime de la domanialité publique



# LOI DU 15 JUILLET 1845

## LOI SUR LA POLICE DES CHEMINS DE FER

### VERSION CONSOLIDÉE AU 20 OCTOBRE 2006

<b>TITRE I</b>	<b>MESURES RELATIVES A LA CONSERVATION DES CHEMINS DE FER</b>
<b>TITRE II</b>	<b>DES CONTRAVENTIONS DE VOIRIE COMMISES PAR LES CONCESSIONNAIRES OU FERMIERS DE CHEMINS DE FER</b>
<b>TITRE III</b>	<b>DES MESURES RELATIVES A LA SURETE DE LA CIRCULATION SUR LES CHEMINS DE FER</b>

#### TITRE I<sup>ER</sup> :

#### MESURES RELATIVES A LA CONSERVATION DES CHEMINS DE FER.

##### Article 1

*Modifié par Loi n°97-135 du 13 février 1997 art. 12 (JORF 15 février 1997).*

Les chemins de fer construits ou concédés par l'Etat font partie de la grande voirie. Cette disposition s'applique à l'ensemble du réseau ferré national.

##### Article 2

Sont applicables aux chemins de fer les lois et règlements sur la grande voirie, qui ont pour objet d'assurer la conservation des fossés, talus, levées et ouvrages d'art dépendant des routes, et d'interdire, sur toute leur étendue, le pacage des bestiaux et les dépôts de terre et autres objets quelconques.

##### Article 3

Sont applicables aux propriétés riveraines des chemins de fer les servitudes imposées par les lois et règlements sur la grande voirie, et qui concernent :

L'alignement ;

L'écoulement des eaux ;

L'occupation temporaire des terrains en cas de réparation,

La distance à observer pour les plantations, et l'élagage des arbres plantés ;

Le mode d'exploitation des mines, minières, tourbières et sablières, dans la zone déterminée à cet effet.

Sont également applicables à la confection et à l'entretien des chemins de fer, les lois et règlements sur l'extraction des matériaux nécessaires aux travaux publics.

##### Article 4

*Abrogé par Décret n°2006-1279 du 19 octobre 2006 art. 58 (JORF 20 octobre 2006).*

##### Article 5

*Modifié par Loi n°80-514 du 7 juillet 1980 art. unique (JORF 9 juillet 1980)*

A l'avenir, aucune construction autre qu'un mur de clôture ne pourra être établie dans une distance de deux mètres du chemin de fer.

Cette distance sera mesurée soit de l'arête supérieure du déblai, soit de l'arête inférieure du talus du remblai, soit du bord extérieur des fossés du chemin, et, à défaut d'une ligne tracée, à un mètre cinquante centimètres à partir des rails extérieurs de la voie de fer.

Les constructions existantes au moment de la promulgation de la présente loi, ou lors de l'établissement d'un nouveau chemin de fer, pourront être entretenues dans l'état où elles se trouveront à cette époque.

Un décret en Conseil d'Etat déterminera les formalités à remplir par les propriétaires pour faire constater l'état desdites constructions, et fixera le délai dans lequel ces formalités devront être remplies.

##### Article 6

Dans les localités où le chemin de fer se trouvera en remblai de plus de trois mètres au-dessus du terrain naturel, il est interdit aux riverains de pratiquer, sans autorisation préalable, des excavations dans une zone de largeur égale à la hauteur verticale du remblai, mesurée à partir du pied du talus.

Cette autorisation ne pourra être accordée sans que les concessionnaires ou fermiers de l'exploitation du chemin de fer aient été entendus ou dûment appelés.

##### Article 7

Il est défendu d'établir, à une distance de moins de vingt mètres d'un chemin de fer desservi par des machines à feu, des couvertures en chaume, des meules de paille, de foin, et aucun autre dépôt de matières inflammables.

Cette prohibition ne s'étend pas aux dépôts de récoltes faits seulement pour le temps de la moisson.

#### Article 8

Dans une distance de moins de cinq mètres d'un chemin de fer, aucun dépôt de pierres, ou objets non inflammables, ne peut être établi sans autorisation préalable du préfet.

Cette autorisation sera toujours révocable.

L'autorisation n'est pas nécessaire :

1° Pour former dans les localités où le chemin de fer est en remblai, des dépôts de matières non inflammables, dont la hauteur n'excède pas celle du remblai du chemin ;

2° Pour former des dépôts temporaires d'engrais et autres objets nécessaires à la culture des terres.

#### Article 9

Lorsque la sûreté publique, la conservation du chemin et la disposition des lieux le permettront, les distances déterminées par les articles précédents pourront être diminuées en vertu d'autorisations accordées après enquête.

#### Article 10

Si, hors des cas d'urgence prévus par la loi des 16-24 août 1790, la sûreté publique ou la conservation du chemin de fer l'exige, l'administration pourra faire supprimer, moyennant une juste indemnité, les constructions, plantations, excavations, couvertures en chaume, amas de matériaux combustibles ou autres, existant, dans les zones ci-dessus spécifiées, au moment de la promulgation de la présente loi, et, pour l'avenir, lors de l'établissement du chemin de fer.

L'indemnité sera réglée, pour la suppression des constructions, conformément aux titres IV et suivants de la loi du 3 mai 1841, et pour tous les autres cas, conformément à la loi du 16 septembre 1807.

#### Article 11

*Modifié par Ordonnance n°2000-916 du 19 septembre 2000 art. 3 (JORF 22 septembre en vigueur le 1er janvier 2002).*

Les contraventions aux dispositions du présent titre seront constatées, poursuivies et réprimées comme en matière de grande voirie.

Elles seront punies d'une amende de 7,5 à 150 euros, sans préjudice, s'il y a lieu, des peines portées au Code pénal et au titre III de la présente loi. Les contrevenants seront, en outre, condamnés à supprimer, dans le délai déterminé par l'arrêté du conseil de préfecture, les excavations, couvertures, meules ou dépôts faits contrairement aux dispositions précédentes.

A défaut, par eux, de satisfaire à cette condamnation dans le délai fixé, la suppression aura lieu d'office, et le montant de la dépense sera recouvré contre eux par voie de contrainte, comme en matière de contributions publiques.

### TITRE II :

## DES CONTRAVENTIONS DE VOIRIE COMMISES PAR LES CONCESSIONNAIRES OU FERMIERES DE CHEMINS DE FER.

#### Article 12

Lorsque le concessionnaire ou le fermier de l'exploitation d'un chemin de fer contreviendra aux clauses du cahier des charges ou aux décisions rendues en exécution de ces clauses, en ce qui concerne le service de la navigation, la viabilité des routes nationales, départementales et vicinales, ou le libre écoulement des eaux, procès-verbal sera dressé de la contravention, soit par les ingénieurs des ponts et chaussées ou des mines, soit par les conducteurs, gardes-mines et piqueurs, dûment assermentés.

#### Article 13

Les procès-verbaux, dans les quinze jours de leur date, seront notifiés administrativement au domicile élu par le concessionnaire ou le fermier, à la diligence du préfet, et transmis dans le même délai au tribunal administratif du lieu de la contravention.

#### Article 14

Les contraventions prévues à l'article 12 seront punies d'une amende de 150 à 1 500 euros.

#### Article 15

L'administration pourra, d'ailleurs, prendre immédiatement toutes mesures provisoires pour faire cesser le dommage, ainsi qu'il est procédé en matière de grande voirie.

Les frais qu'entraînera l'exécution de ces mesures seront recouvrés, contre le concessionnaire ou fermier, par voie de contrainte comme en matière de contributions publiques.

### **TITRE III : DES MESURES RELATIVES A LA SURETE DE LA CIRCULATION SUR LES CHEMINS DE FER.**

#### Article 16

*Modifié par Loi n°92-1336 du 16 décembre 1992 art. 322 (JORF 23 décembre 1992 en vigueur le 1er mars 1994).*

Quiconque aura volontairement employé un moyen quelconque aux fins de faire dérailler les véhicules ou provoquer leur collision sera puni de la réclusion criminelle à temps de cinq à dix ans.

S'il y a eu homicide ou blessures, le coupable sera, dans le premier cas, puni de la réclusion criminelle à perpétuité et, dans le second, de la peine de la réclusion criminelle à temps de dix à vingt ans.

#### Article 17

*Modifié par Loi n°81-82 du 2 février 1981 art. 29 (JORF 3 février 1981).*

Si le crime prévu par l'article 16 a été commis en réunion séditieuse, avec rébellion ou pillage, il sera imputable aux chefs, auteurs, instigateurs et provocateurs de ces réunions, qui seront punis comme coupables du crime et condamnés aux mêmes peines que ceux qui l'auront personnellement commis, lors même que la réunion séditieuse n'aura pas eu pour but direct et principal la destruction de la voie de fer.

#### Article 18

*Modifié par Ordonnance n°2000-916 du 19 septembre 2000 art. 3 (JORF 22 septembre en vigueur le 1er janvier 2002).*

Quiconque aura menacé, par écrit anonyme ou signé, de commettre un des crimes prévus en l'article 16, sera puni d'un emprisonnement de cinq ans, dans le cas où la menace aurait été faite avec ordre de déposer une somme d'argent dans un lieu indiqué, ou de remplir toute autre condition.

Si la menace n'a été accompagnée d'aucun ordre ou condition, la peine sera d'un emprisonnement de deux ans et d'une amende de 3 750 euros.

Si la menace avec ordre ou condition a été verbale, le coupable sera puni d'un emprisonnement de six mois, et d'une amende de 3 750 euros.

#### Article 18-1

*Abrogé par Loi n°83-466 du 10 juin 1983 art. 16 (JORF 11 juin 1983 en vigueur le 27 juin 1983).*

Quiconque, par maladresse, imprudence, inattention, négligence ou inobservation des lois ou règlements, aura involontairement causé sur un chemin de fer, ou dans les gares ou stations, un accident qui aura occasionné des blessures, sera puni de six mois d'emprisonnement et d'une amende de 3 750 euros.

Si l'accident a occasionné la mort d'une ou plusieurs personnes, l'emprisonnement sera de cinq ans, et l'amende de 3 750 euros.

#### Article 20

Sera puni d'un emprisonnement de deux ans tout mécanicien ou conducteur garde-frein qui aura abandonné son poste pendant la marche du convoi.

#### Article 21

*Modifié par Ordonnance n°2000-916 du 19 septembre 2000 art. 3 (JORF 22 septembre en vigueur le 1er janvier 2002).*

Les infractions aux dispositions concernant l'intégrité des voies ferrées, de leurs accessoires et dépendances, et la circulation des convois, prévues par les décrets en Conseil d'Etat sur la police, la sûreté et l'exploitation du chemin de fer et par les arrêtés préfectoraux approuvés par le ministre chargé des transports pour l'exécution desdits décrets, seront punies d'une amende de 3 750 euros.

En cas de récidive, l'amende sera portée au double et un emprisonnement de trois mois pourra en outre être prononcé.

#### Article 22

Les concessionnaires ou fermiers d'un chemin de fer seront responsables, soit envers l'Etat, soit envers les particuliers, du dommage causé par les administrateurs, directeurs ou employés à un titre quelconque au service de l'exploitation du chemin de fer.

L'Etat sera soumis à la même responsabilité envers les particuliers, si le chemin de fer est exploité à ses frais et pour son compte.

#### Article 23

*Modifié par Loi n°2004-204 du 9 mars 2004 art. 36 (JORF 10 mars 2004).*

Les crimes, délits ou contraventions prévus dans les titres Ier et III de la présente loi, ainsi que les contraventions prévues par les textes réglementaires relatifs à la police, la sûreté et l'exploitation des voies ferrées pourront être constatés par des procès-verbaux dressés concurremment par les officiers de police judiciaire, les ingénieurs des ponts et chaussées et des mines, les conducteurs, gardes-mines, agents de surveillance et gardes nommés ou agréés par l'administration et dûment assermentés. A cette fin, ces personnels sont habilités selon les cas à recueillir ou à relever l'identité et l'adresse du contrevenant, selon les modalités et dans les conditions prévues par l'article 529-4 du code de procédure pénale. La déclaration intentionnelle d'une fausse adresse ou d'une fausse identité auprès des agents assermentés mentionnés au présent article est punie de 3 750 euros d'amende.

Les procès-verbaux des délits et contraventions feront foi jusqu'à preuve contraire.

Au moyen du serment prêté devant le tribunal de grande instance de leur domicile, les agents de surveillance de l'administration et des concessionnaires ou fermiers pourront verbaliser sur toute la ligne du chemin de fer auquel ils seront attachés.

Les contraventions aux dispositions des arrêtés préfectoraux concernant la circulation, l'arrêt et le stationnement des véhicules dans les cours des gares pourront être constatées également par les gendarmes n'ayant pas la qualité d'officier de police judiciaire, les inspecteurs, commandants, officiers, gradés, sous-brigadiers et gardiens de la paix de la police nationale, les gradés et gardiens de police municipale et les gardes champêtres.

En outre, les auxiliaires contractuels de police seront habilités à relever les contraventions aux dispositions concernant l'arrêt et le stationnement.

En ce qui concerne les poursuites, l'amende forfaitaire, l'amende pénale fixe, la responsabilité pécuniaire, l'immobilisation, l'enlèvement et la mise en fourrière des véhicules, il sera procédé comme pour les infractions commises sur les voies ouvertes à la circulation publique.

#### Article 23-1

*Créé par Loi n°90-7 du 2 janvier 1990 article unique III (JORF 4 janvier 1990).*

Peuvent être saisies par les agents mentionnés au premier alinéa de l'article 23 de la présente loi, en vue de leur confiscation par le tribunal, les marchandises de toute nature offertes, mises en vente ou exposées en vue de la vente sans l'autorisation administrative nécessaire dans les trains, cours ou bâtiments des gares et stations et toutes dépendances du domaine public ferroviaire. Peuvent également être saisis dans les mêmes conditions les étals supportant ces marchandises.

Celles-ci sont détruites lorsqu'il s'agit de denrées impropres à la consommation. Elles sont remises à des organisations caritatives ou humanitaires d'intérêt général lorsqu'il s'agit de denrées périssables.

Il est rendu compte à l'officier de police judiciaire compétent de la saisie des marchandises et de leur destruction ou de leur remise à des organisations caritatives ou humanitaires d'intérêt général.

#### Article 23-2

*Modifié par Loi n°2003-239 du 18 mars 2003 art. 116 (JORF 19 mars 2003).*

Toute personne qui contrevient en cours de transport aux dispositions tarifaires ou à des dispositions dont l'inobservation est susceptible soit de compromettre la sécurité des personnes ou la régularité des circulations, soit de troubler l'ordre public, peut se voir enjoindre par les agents mentionnés à l'article 23 de descendre du

véhicule de transport ferroviaire ou routier au premier point d'arrêt suivant la constatation des faits. En cas de refus d'obtempérer, les agents de l'exploitant peuvent requérir l'assistance de la force publique.

Cette mesure ne peut être prise à l'encontre d'une personne vulnérable, à raison notamment de son âge ou de son état de santé.

#### Article 24

*Modifié par Loi n°2001-1062 du 15 novembre 2001 art. 49 II (JORF 16 novembre 2001).*

Les procès-verbaux dressés en vertu de l'article 23 seront visés pour timbre et enregistrés en débet.

#### Article 24-1

*Créé par Loi n°2001-1062 du 15 novembre 2001 art. 50 (JORF 16 novembre 2001).*

Toute personne qui aura, de manière habituelle, voyagé dans une voiture sans être munie d'un titre de transport valable sera punie de six mois d'emprisonnement et de 7 500 euros d'amende.

L'habitude est caractérisée dès lors que la personne concernée a fait l'objet, sur une période inférieure ou égale à douze mois, de plus de dix contraventions sanctionnées aux premier et deuxième alinéas de l'article 80-3 du décret n° 730 du 22 mars 1942, qui n'auront pas donné lieu à une transaction en application de l'article 529-3 du code de procédure pénale.

#### Article 25

Toute attaque, toute résistance avec violences et voies de fait envers les agents des chemins de fer, dans l'exercice de leurs fonctions, sera puni des peines appliquées à la rébellion, suivant les distinctions faites par le Code pénal.

#### Article 26

*Abrogé par Loi n°92-1336 du 16 décembre 1992 art. 322 (JORF 23 décembre 1992 en vigueur le 1er mars 1994).*

L'outrage adressé à un agent d'un exploitant de réseau de transport public de voyageurs est puni de six mois d'emprisonnement et de 7 500 euros d'amende.

Lorsqu'il est commis en réunion, l'outrage est puni d'un an d'emprisonnement et de 15 000 euros d'amende.

#### Article 27

En cas de conviction de plusieurs crimes ou délits prévus par la présente loi ou par le Code pénal, la peine la plus forte sera seule prononcée.

Les peines encourues pour des faits postérieurs à la poursuite pourront être cumulées, sans préjudice des peines de la récidive.

# Commune de Cordes Tolosannes

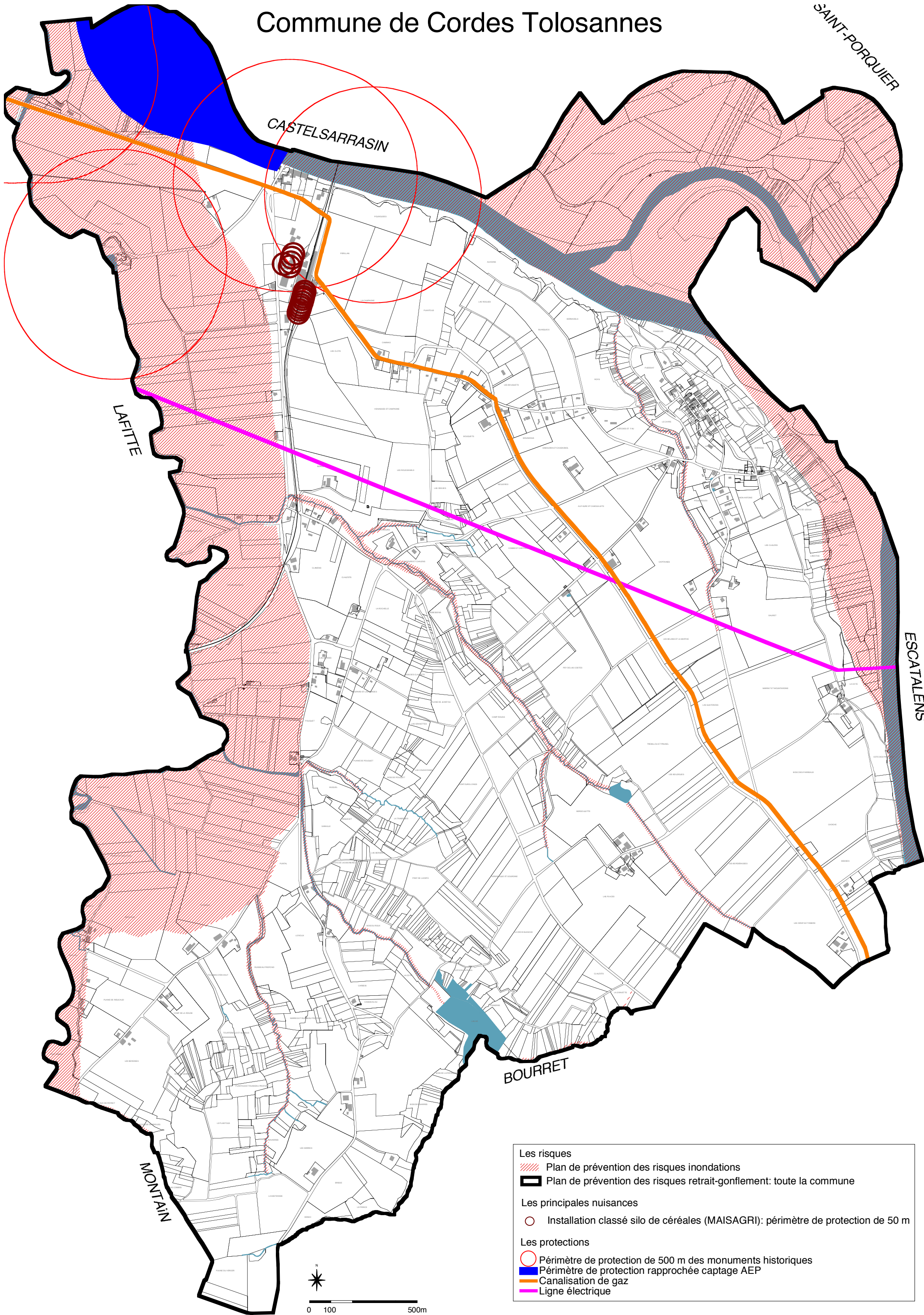

- Les risques**
- Plan de prévention des risques inondations
  - Plan de prévention des risques retrait-gonflement: toute la commune
- Les principales nuisances**
- Installation classé silo de céréales (MAISAGRI): périmètre de protection de 50 m
- Les protections**
- Périmètre de protection de 500 m des monuments historiques
  - Périmètre de protection rapprochée captage AEP
  - Canalisation de gaz
  - Ligne électrique

